

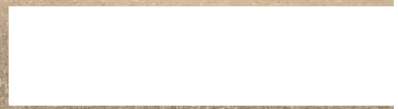

# WELKOM!

Informatiebijeenkomst | voordreef 2 september 2021





# Een paar spelregels voor deze online bijeenkomst



- Het is leuk als u de camera aan houdt, maar dat hoeft niet

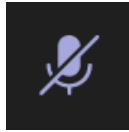

- Zet de microfoon op dempen: dan horen we alle achtergrondgeluiden niet

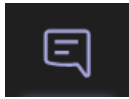

- Heeft u een vraag? Stel hem via de vergaderchat (gesprekken weergeven)

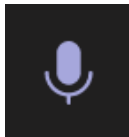

- Krijgt u de mogelijkheid iets te zeggen, zet dan de microfoon weer aan (dempen opheffen)



- En daarna weer op dempen



- Lukt het niet met de chat, steek dan uw handje op als u een vraag heeft

# Agenda voor vanavond

- **6 mededelingen en vervolproces** – 10 minuten – Yffi van den Berg
- Vragen – 3 minuten
  
- **Toelichting inhoud bouwenvelop** – 20 minuten – Tanja Lazaridis (stedenbouwkundige gemeente Utrecht)
- Vragen – 5 minuten
  
- **Toelichting nieuwbouwplan** - 20 minuten – Ilse Janmaat (architect- stedenbouwkundige JvtS)
- Vragen – 5 minuten
  
- **Toelichting op de werkzaamheden komende maand** – 20 minuten – Rick van der Rassel (Bo-Ex)
- Vragen – 5 minuten
  
- **Afsluitende vragen**

*mogelijk worden niet alle vragen beantwoorden vanavond. Er wordt een verslag gemaakt en op de website geplaatst [www.ivoordreef.nl](http://www.ivoordreef.nl) en gemaïld aan de aanwezigen voor 11 september*

# Mededeling 1: bijeenkomst november 2020



[www.ivoordreef.nl](http://www.ivoordreef.nl)



# Mededeling 2: flat is leeg en beveiligd





# Mededeling 3: IGLO onderzoek





# Mededeling 4: Kasaidreef 30 km/uur



14 september online informatiebijeenkomst  
Aanmelden: [kasaidreef@utrecht.nl](mailto:kasaidreef@utrecht.nl)

# Mededeling 5: enquête

Resultaten Swipocratie Ivoordreef

## Sportveld

86% wil graag om plek om te sporten



  
60% wil graag een ontmoetingsplek voor jongeren

  
96% vindt dat het speelveld 's avonds verlicht moet zijn

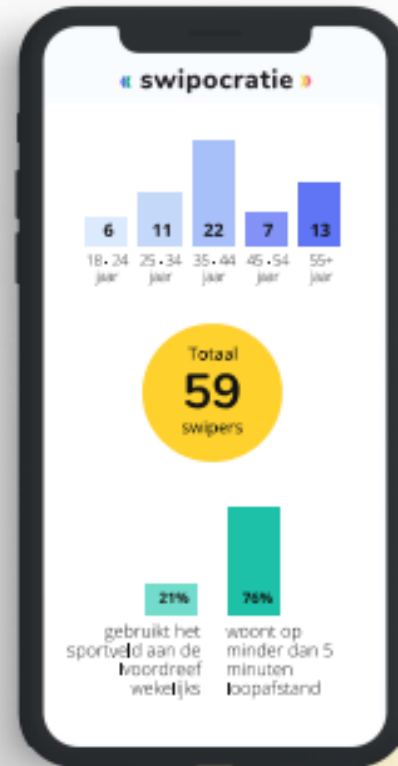

## Plein

68% wil graag een plek voor de natuur

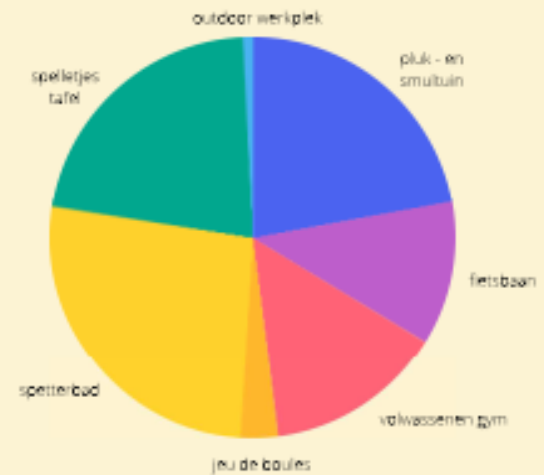

  
91% vindt dat er veel zwerfafval is rondom de Ivoordreef

  
87% vindt contact met buurtbewoners belangrijk



# Mededeling 6: Delian de Gier stelt zich voor



*Hallo buren, Ik ben Delian de Gier.*

*Voor de communicatie over de sloop en het nieuwe bouwen project aan de Ivoordreef ben ik vanaf nu jullie contactpersoon.*

*Zie mij als de schakel tussen het projectteam, de gemeente en de omwonenden.*

*Als er vragen zijn, je ziet iets vreemds, je snapt iets niet over de aanpak of je hebt juist een tip, bel of stuur mij een mail.*

*Samen maken we een prachtplek van Ivoordreef. Ik kijk ernaar uit om jullie te ontmoeten.*

*[Delian.degier@eracontour.nl](mailto:Delian.degier@eracontour.nl) – 06 461 441 53.*

# Planning prognose

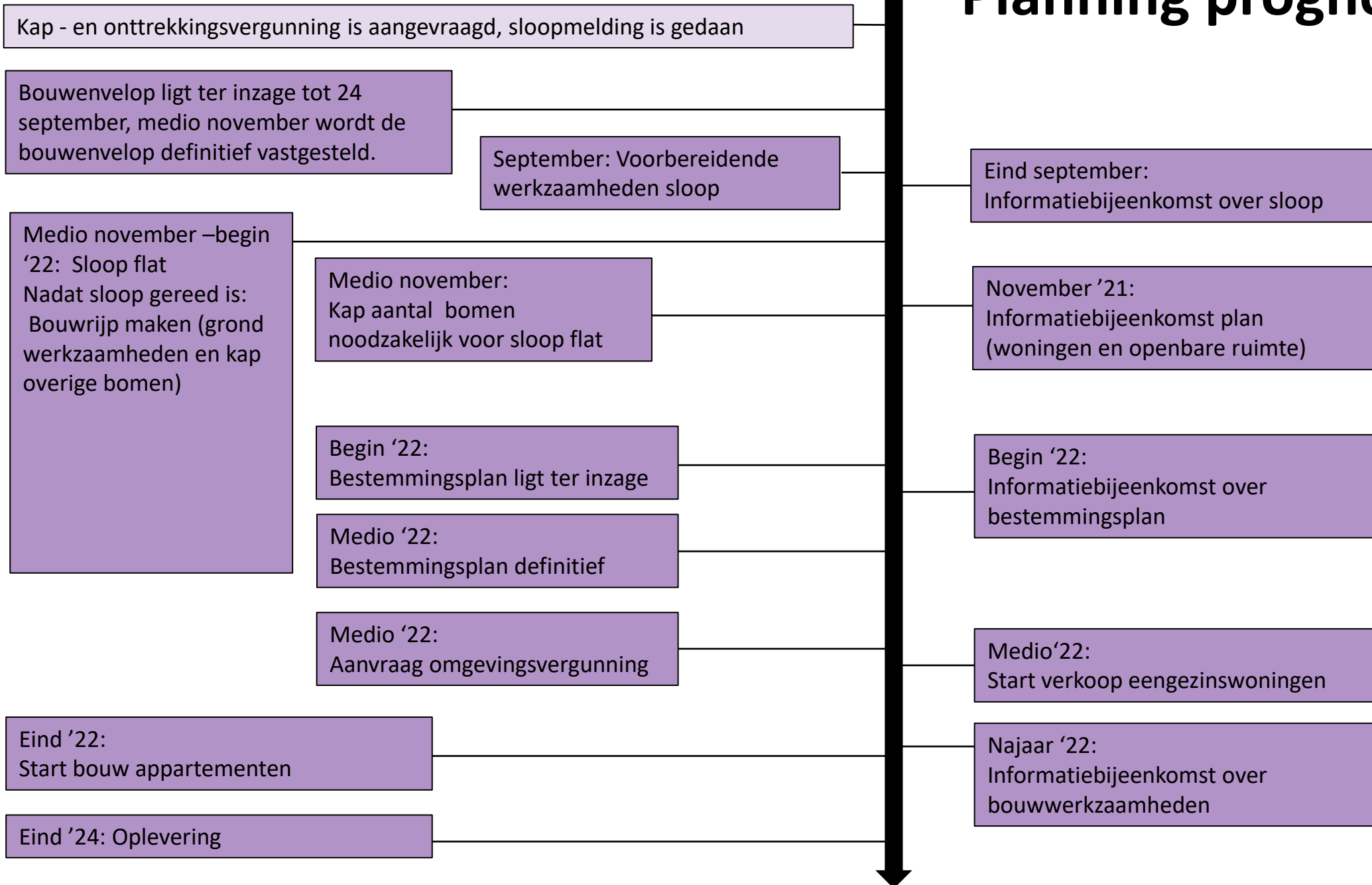



**Vragen?**

# 2. Toelichting inhoud Bouwenvelop

## Inhoud

- Wat is een bouwenvelop?
- Huidige situatie en bestemmingsplan
- Het schetsplan en de essenties
- Uitgangspunten per thema





## Wat is een Bouwenvelop?

- Ruimtelijke en functionele uitgangspunten voor bebouwing en openbare ruimte
- Uitgangspunten ten aanzien van de ruimtelijke opzet, functies, openbare ruimte en groen, mobiliteit, gezonde leefomgeving en duurzaamheid
- Basis voor nieuw bestemmingsplan

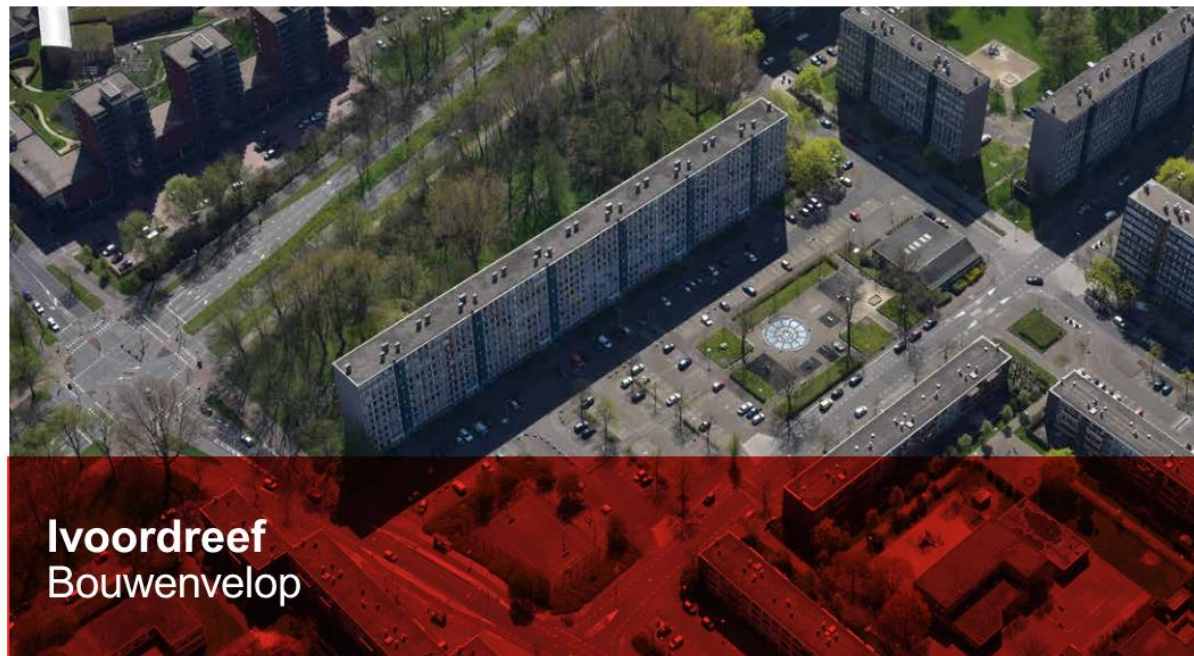

Utrecht.nl



# Plangebied





# Huidig bester



- Wonen
- Groen 1
- Maatschappelijk
- Verkeer - verblijfsgebied





## Essenties van het plan

1. Verbonden met de wijk
2. Groen tenzij
3. Plek voor verblijf en ontmoeting
4. Sociaal veilig
5. Autovrij
6. Klimaatbestendig, gezond en duurzaam



## Uitgangspunten ruimtelijk

- Past in de ruimtelijke opzet van de wijk, aangevuld met nieuwe kwaliteiten

Eén samenhangend ruimtelijk geheel met een bijzonder gebouw op de hoek

Sportveld en de speelplekken komen terug in het nieuwe plan

Gebied krijgt betekenis voor de bredere omgeving, wordt uitnodigend en je kan er goed doorheen lopen.

Er is ruimte voor nieuwe bomen langs de omliggende straten

Zo groen mogelijke inrichting

Sociaal veilige ruimtes; zicht vanuit de bebouwing op de openbare ruimte

- Kerk wordt goed ingepast [Utrecht.nl](https://www.utrecht.nl)





# Uitgangspunten wonen



- Gemengde buurt met verschillende woningtypes
  - Appartementen en eengezinswoningen
  - Sociale huur, middeldure huur en vrije sector
- Totaal ongeveer 310 woningen
  - 160 sociale huur
  - 75 middeldure huur
  - 75 vrije sector
- Minimaal 20 % eengezinswoningen
- Alle appartementen groter dan 50 m<sup>2</sup> rolstoelbewoonbaar
- Alle woningen rolstoelbezoekbaar





## Uitgangspunten mobiliteit



- Autovrije buurt
- Ruimte voor spelen, zitten en lopen
- Aantrekkelijk om op straat te zijn en goed toegankelijk voor voetgangers en fietsers
- Lopen en fietsen wordt gestimuleerd
- Loop- en fietsroutes sluiten aan op het bestaande netwerk
- Gebied is goed bereikbaar voor nood- en hulpdiensten
- Autoparkeren in het plangebied
- Fietsparkeren voor bewoners in de gebouwen en makkelijk bereikbaar.

[Utrecht.nl](https://www.utrecht.nl)

## Uitgangspunten openbare ruimte en groen



- Aantrekkelijk, uitnodigend en autovrij gebied
- Ingericht volgens het principe ‘groen tenzij’
- Zoveel mogelijk bomen behouden
- Groen dat verdwijnt moet worden gecompenseerd
- De openbare ruimte is klimaatbestendig; regenwater wordt zoveel mogelijk in het gebied opgevangen en het gebied is zo groen mogelijk (hittestress).
- Openbare ruimte is goed toegankelijk voor mensen met een beperking





## Uitgangspunten duurzaamheid en gezonde leefomgeving



- Sport- en speelvoorzieningen goed bereikbaar, ook voor huidige omwonenden.
- Huidige en nieuwe bewoners worden betrokken bij de inrichting van de openbare ruimte.
- De buurt is sociaal veilig, overzichtelijk en zichtbaar.
- Sportveld wordt voorzien van een goede omheining en verlichting. In de ruimte onder de tribune komt een buurtfunctie
- Parkeergarage moet een veilige plek worden, door bijvoorbeeld cameratoezicht, automatische afsluitbaarheid en goede verlichting
- Circulair bouwen; zo veel mogelijk hergebruik van materialen
- Daken en gevels worden zoveel mogelijk gebruikt voor beplanting en/of zonnepanelen.



# Woningen prijscategorie

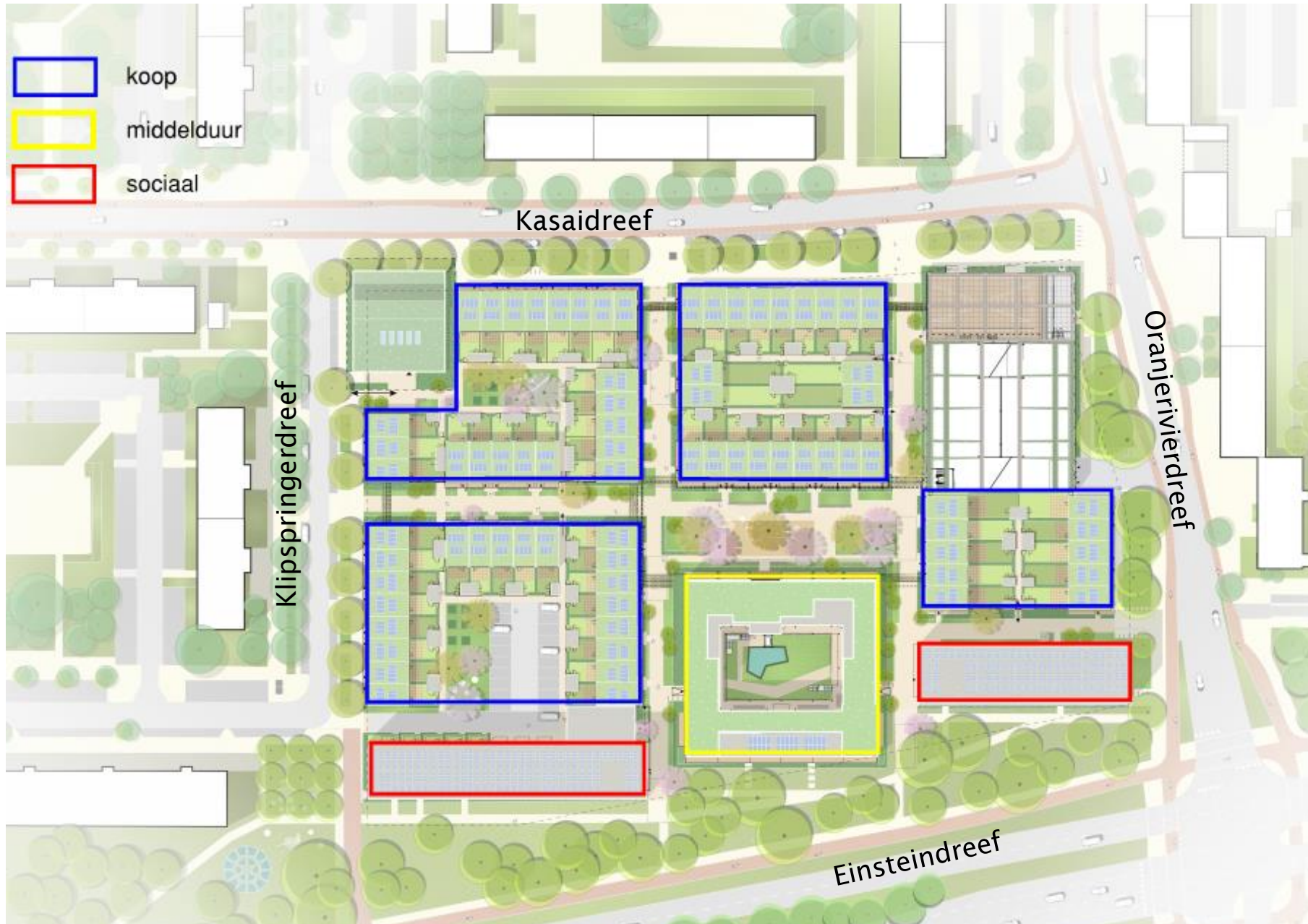



# Autoparkeren

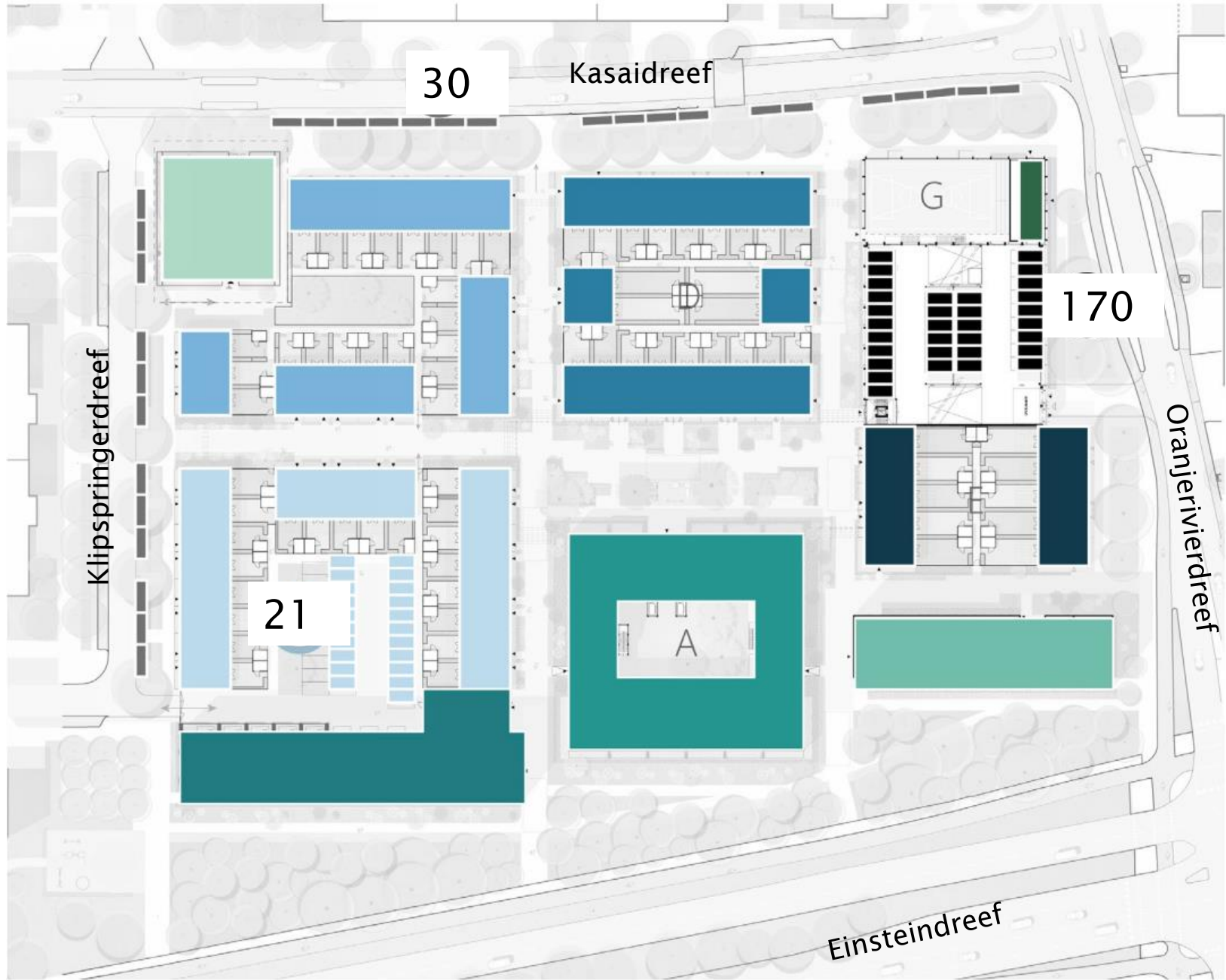

# Speelplekken

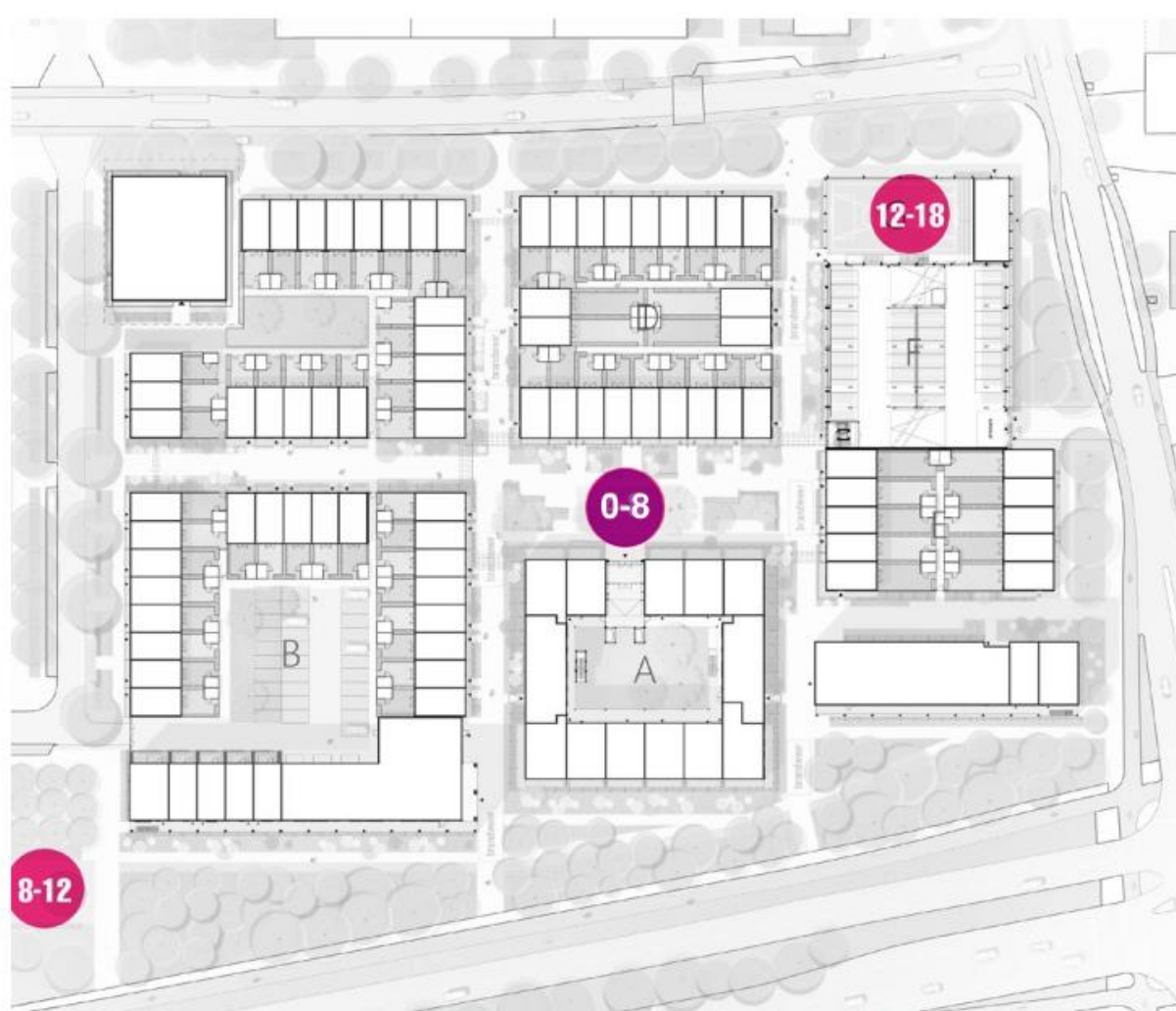

0-8



Klim en klauteren met water object

8-12



Spelen tussen het groen

12-18



Sportveld



Gemeente Utrecht

[cht.nl](http://cht.nl)



# Groencompensatie

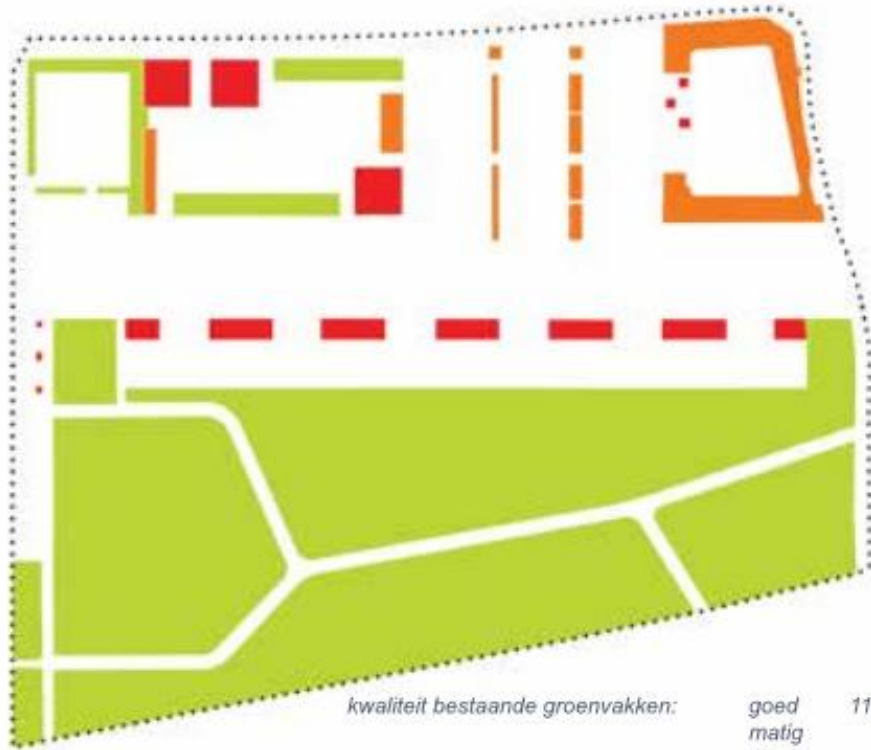

kwaliteit bestaande groenvakken:	goed	11.098 m <sup>2</sup>
	matig	839 m <sup>2</sup>
	slecht	742 m <sup>2</sup>
<b>totaal</b>		<b>12.678 m<sup>2</sup></b>



kwaliteit bestaande groenvakken:	openbaar groen	7.250 m <sup>2</sup>
	tuinen (2.842x40%)	1.140 m <sup>2</sup>
	daken	3.180 m <sup>2</sup>
	klimgroen	1.060 m <sup>2</sup>
	<b>totaal</b>	<b>12.630 m<sup>2</sup></b>



# Groene gevels, daken en tuinen





# Bomen



# Vragen?





# 3. Toelichting nieuwbouwplan





# DE HUIDIGE SITUATIE





# WAT GAAN WE MAKEN?





# SOCIALE HUUR 1





# SOCIALE HUUR 2



**KLIPSPRINGERDREEF**





# MIDDEL DURE HUUR





# KOOP WONINGEN





# GARAGE MET SPORTVELD





# **BELANGRIJKE THEMA'S**

**1. VERBONDEN MET DE WIJK**

**2. GROEN TENZIJ**

**3. PLEK VOOR VERBLIJF EN ONTMOETING**

**4. SOCIAAL VEILIG**

**5. AUTOVRIJ**

**6. KLIMAATBESTENDIG, GEZOND EN DUURZAAM**

# THEMA 1: VERBONDEN MET DE WIJK

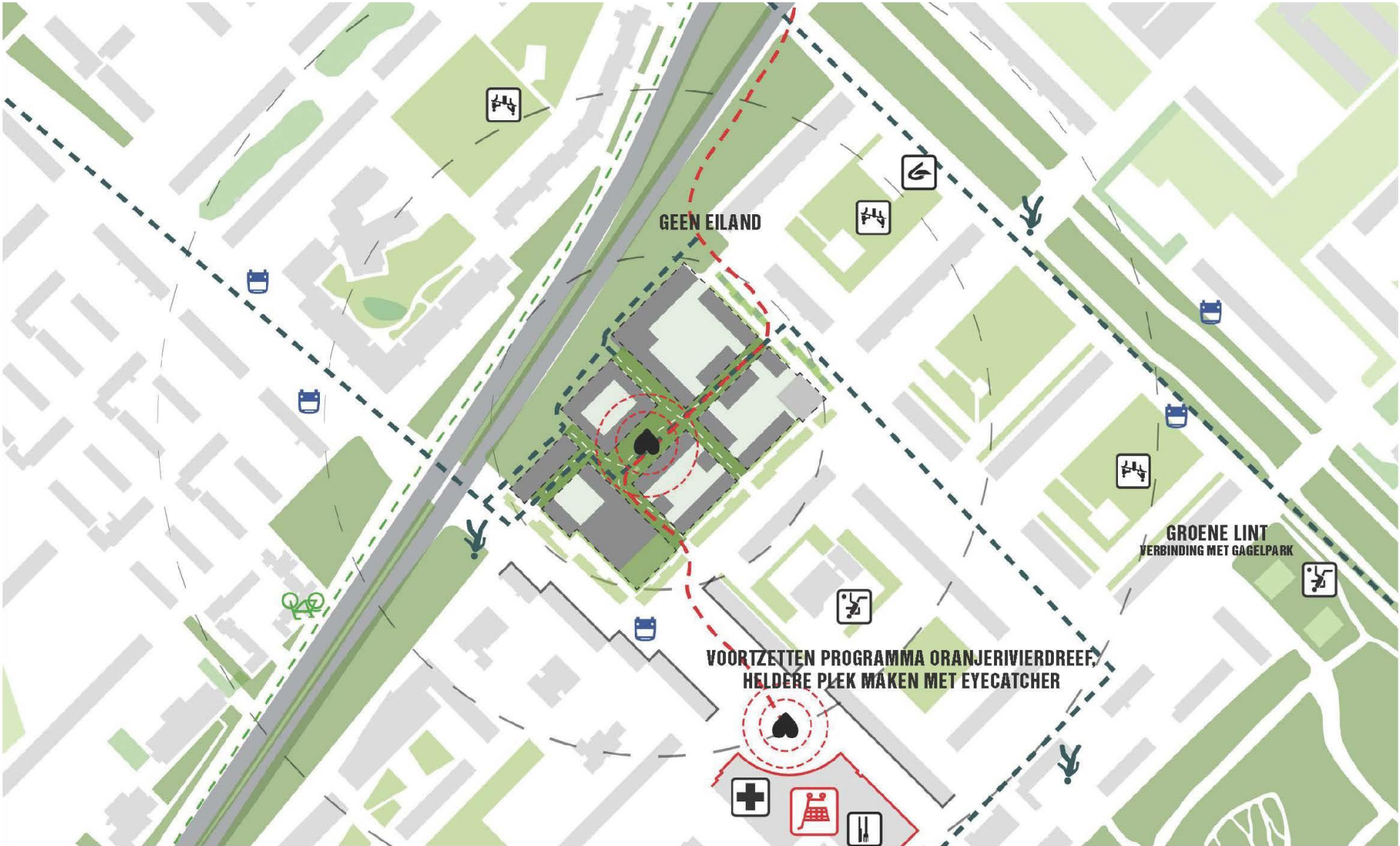



# ENTREE AAN HET PLEIN





# THEMA 2: GROEN TENZIJ

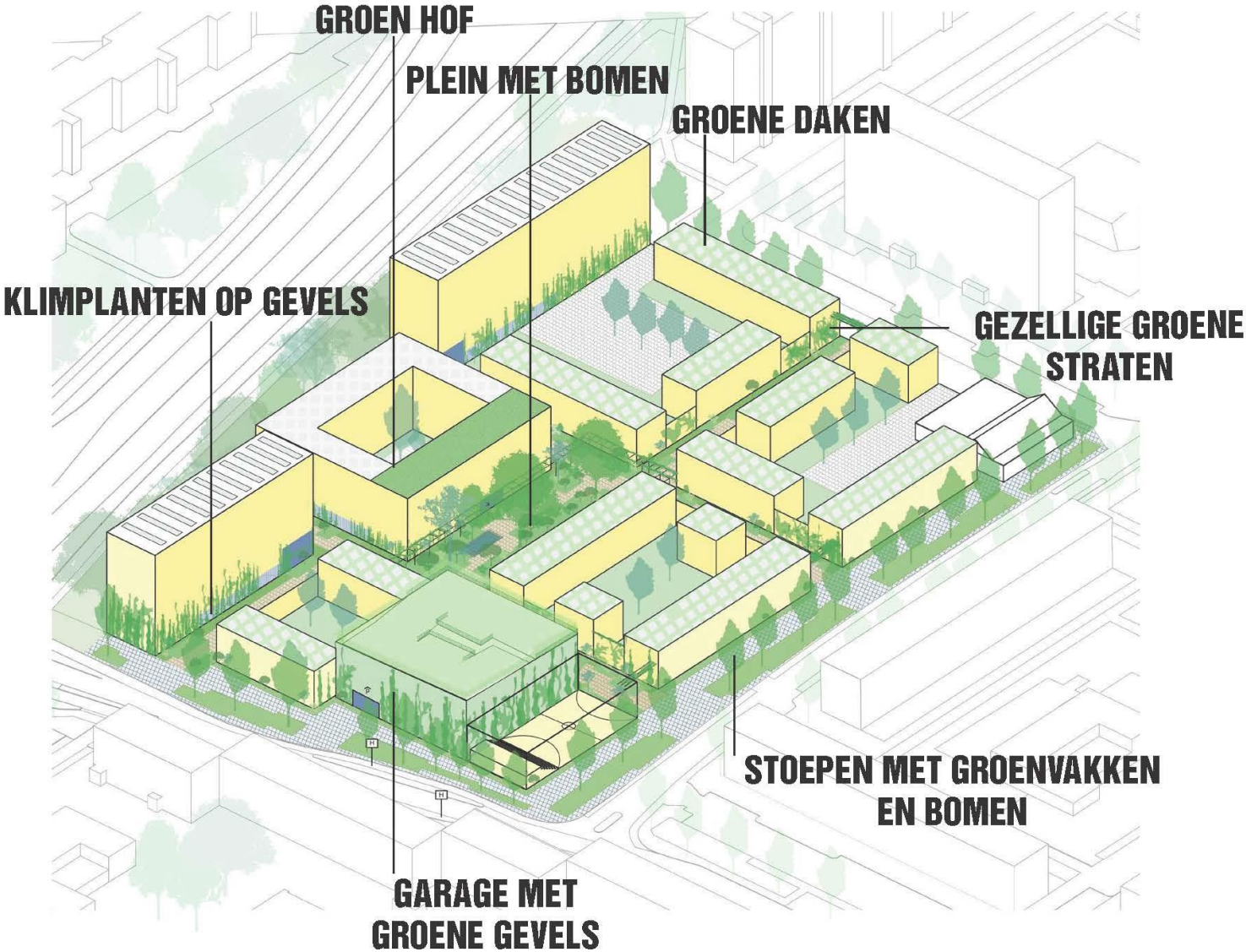



# PLEIN MET BOMEN





# GROENE STRATEN

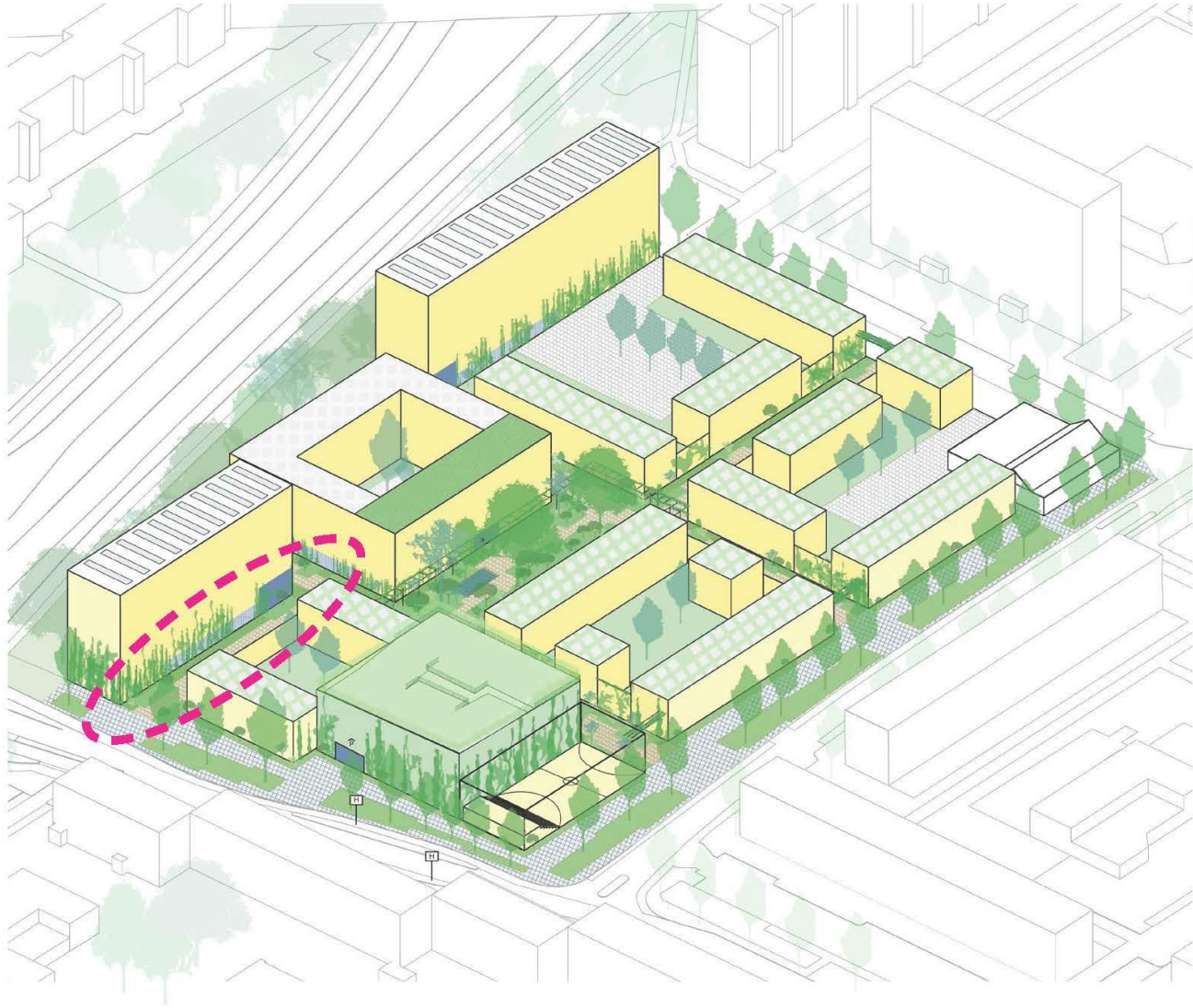



# GROENE STRATEN





# KLIMPLANTEN OP GEVELS

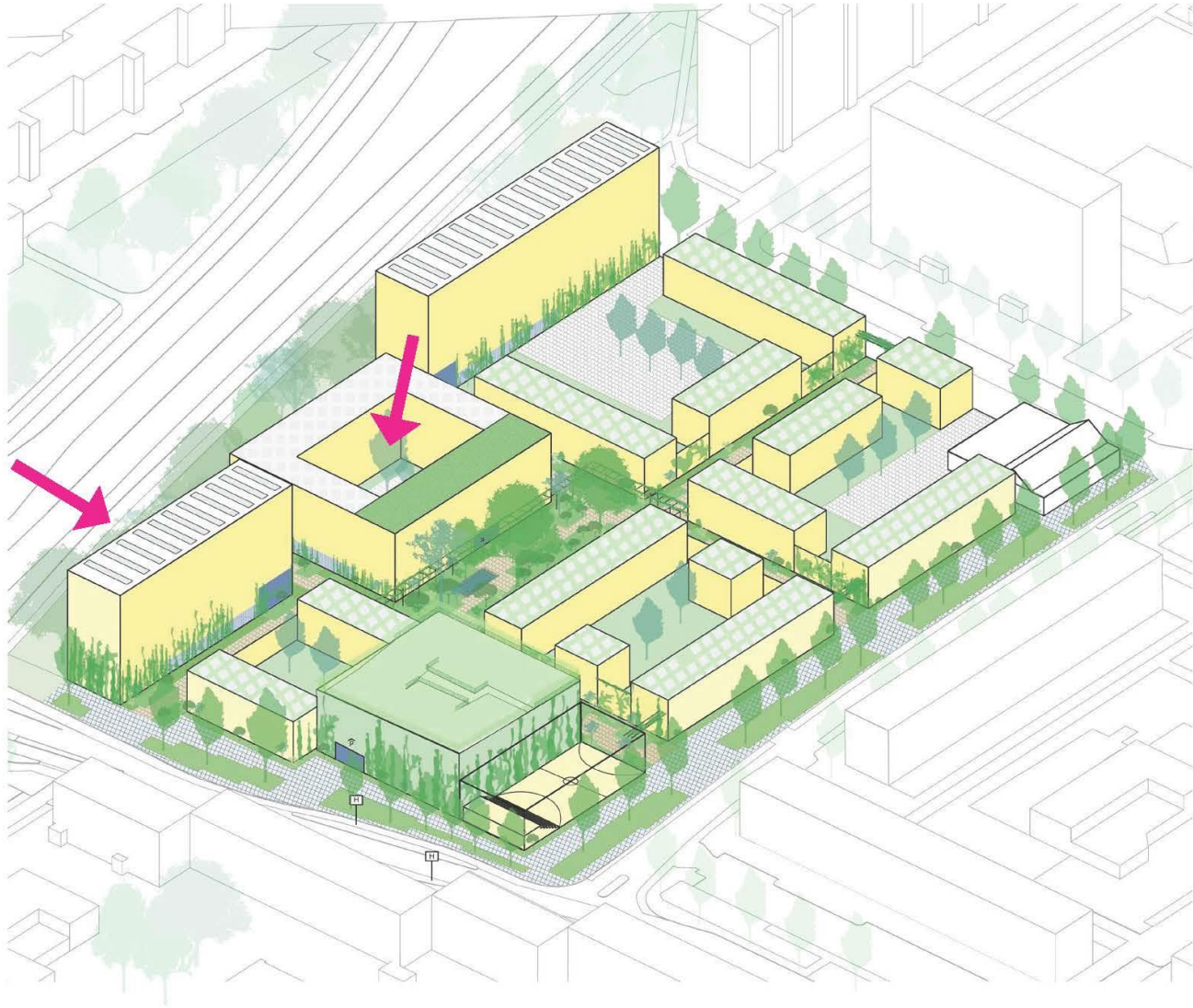



# KLIMPLANTEN OP GEVELS





# GROENE DAKEN

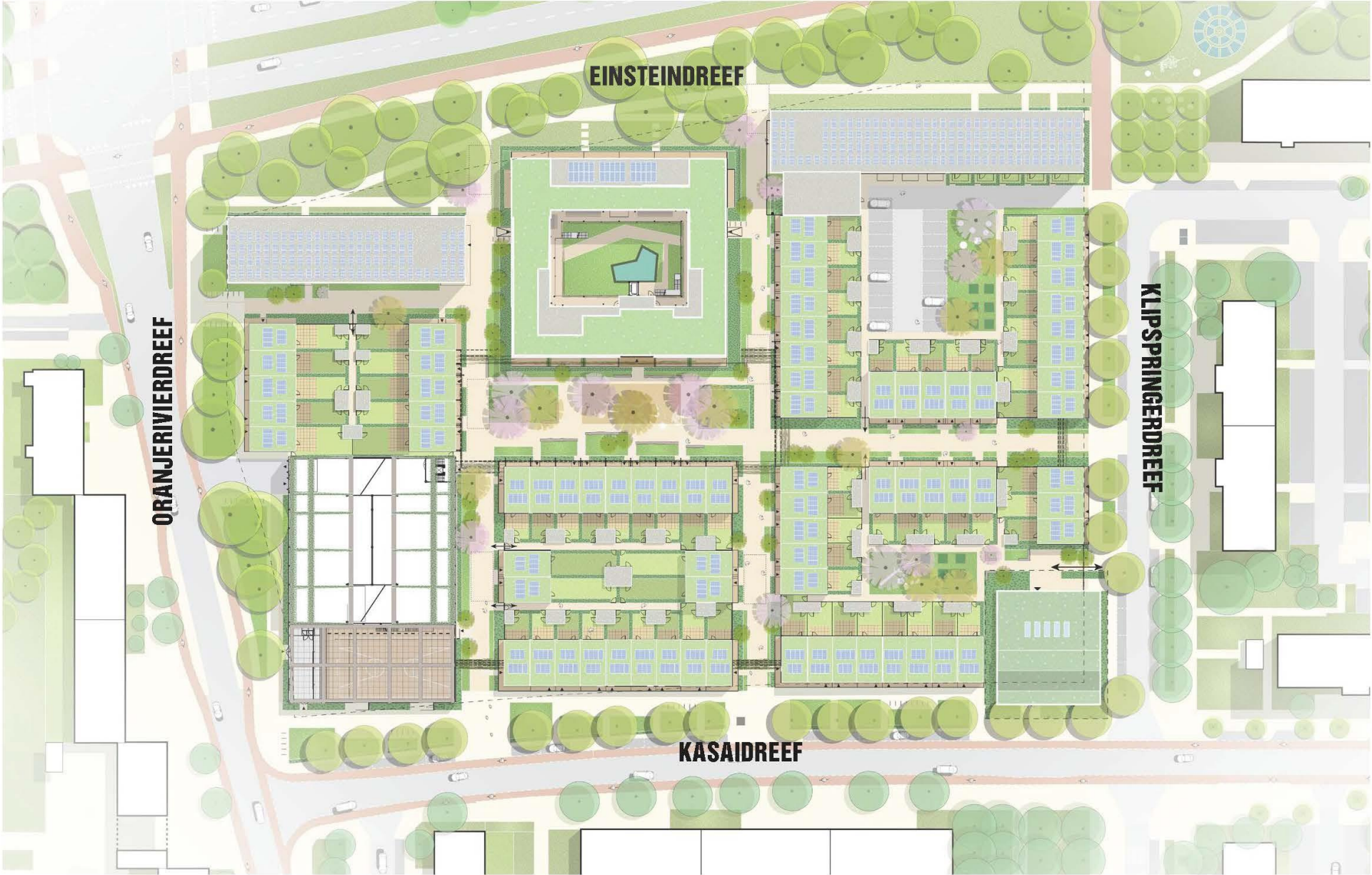



# THEMA 3: PLEK VOOR VERBLIJF EN ONTMOETING

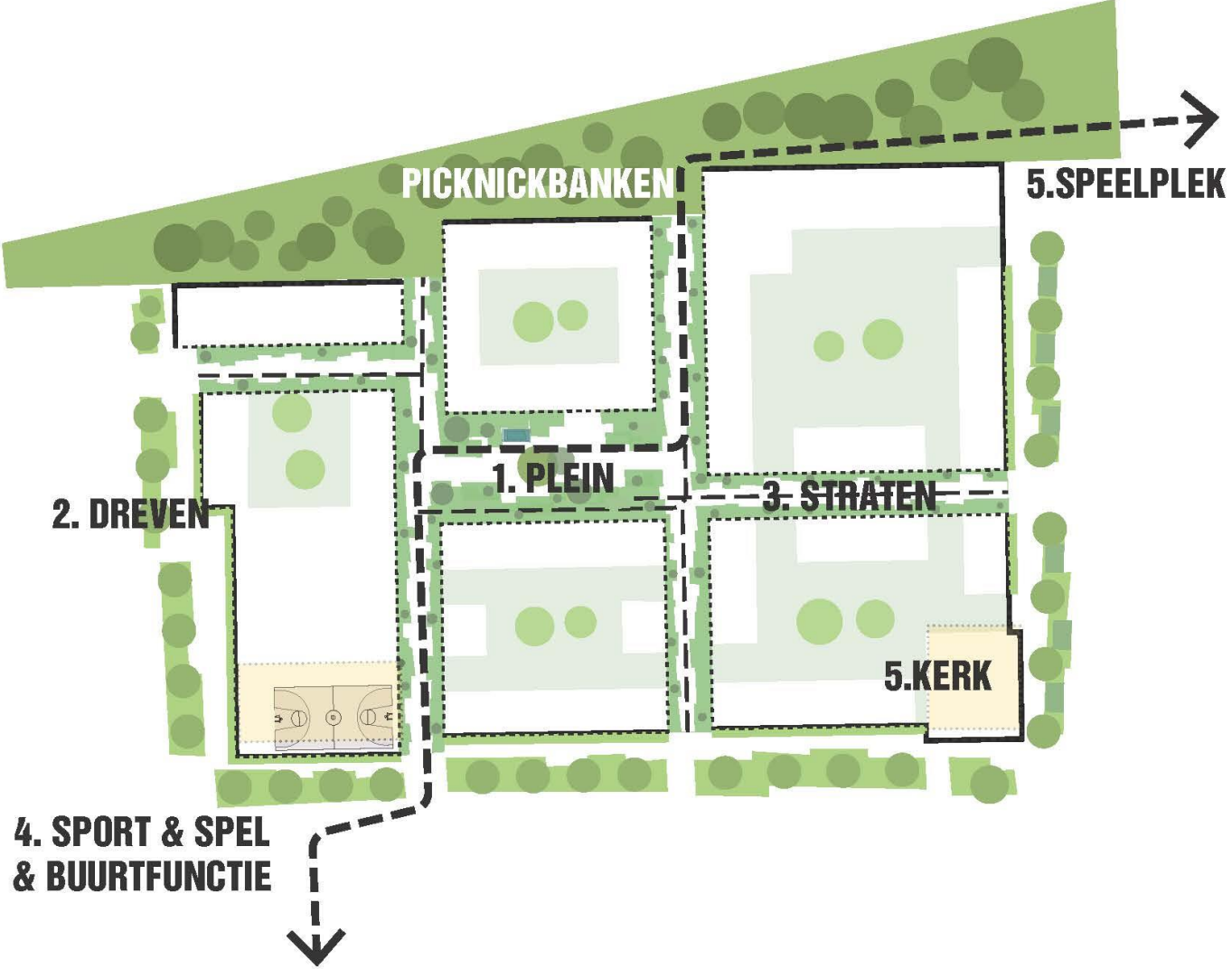



# SPEELPLEKKEN VOOR ALLE LEEFTIJDEN





# PLEIN MET WATERSPEELPLEK





# SPORTVELD MET TRIBUNE





# BUURTFUNCTIE ONDER TRIBUNE





# THEMA 4: SOCIAAL VEILIG





# VERWELKOMENDE ENTREES





# GEEN BLINDE HOEKEN





# VRIENDELIJKE PLINT AAN DE EINSTEINDREEF





# THEMA 5: AUTOVRIJ





# AUTOVRIJE BUURT

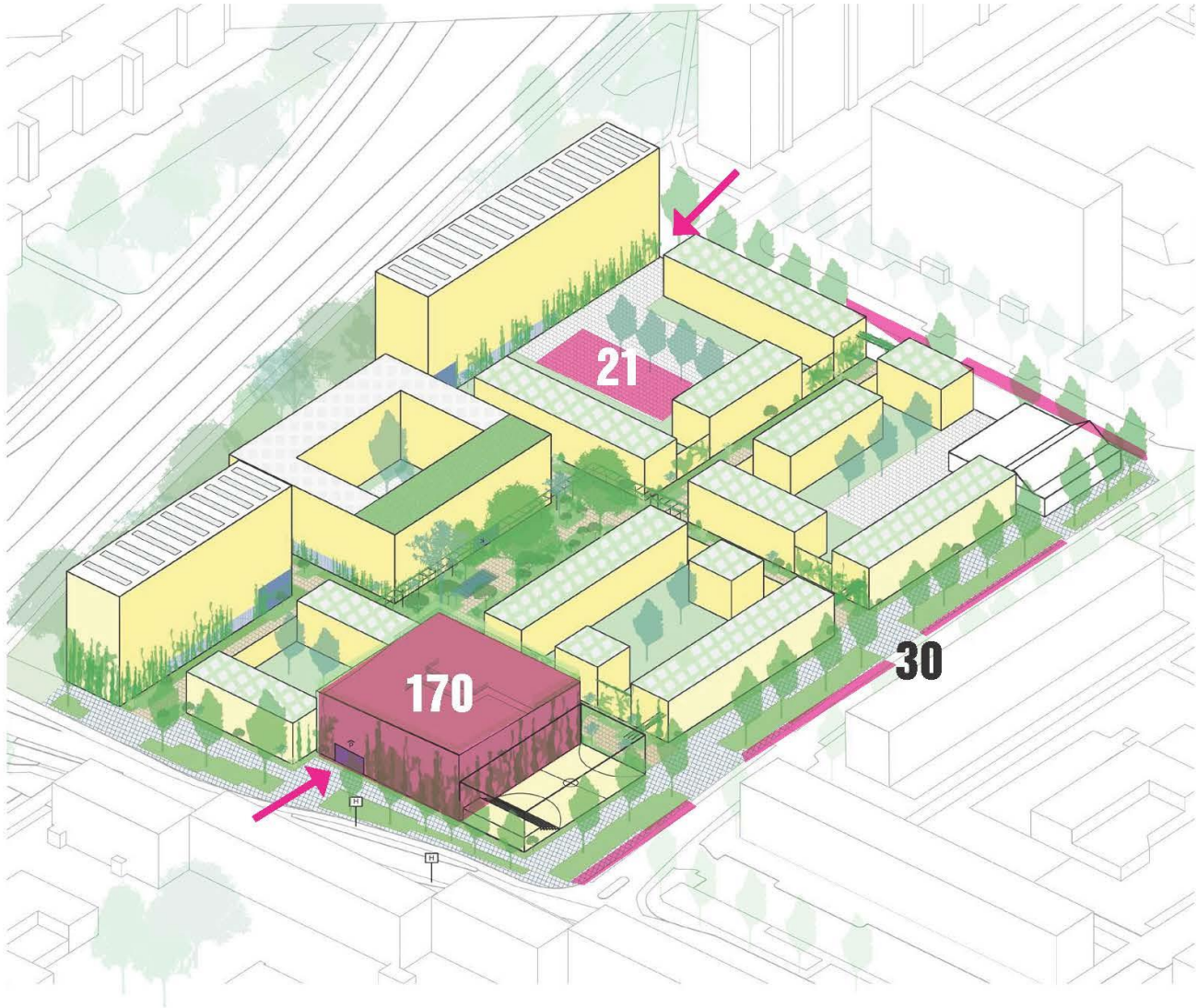



# FIETSVRIENDELIJK EN BEREIKBAAR VOOR HULPDIENTSTEN

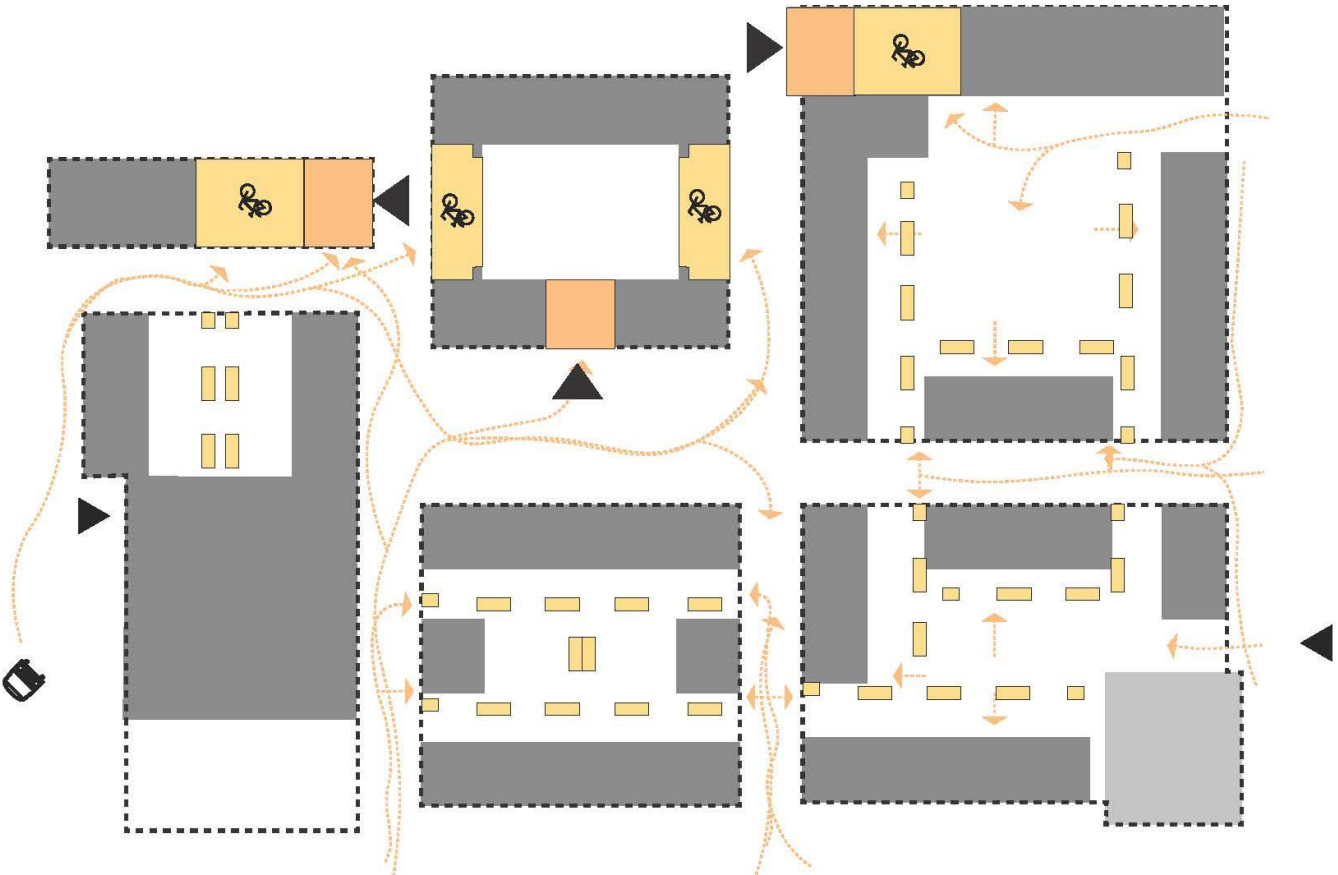



# ESSENTIE 6: GEZOND, VITAAAL EN TOEKOMSTBESTENDIG

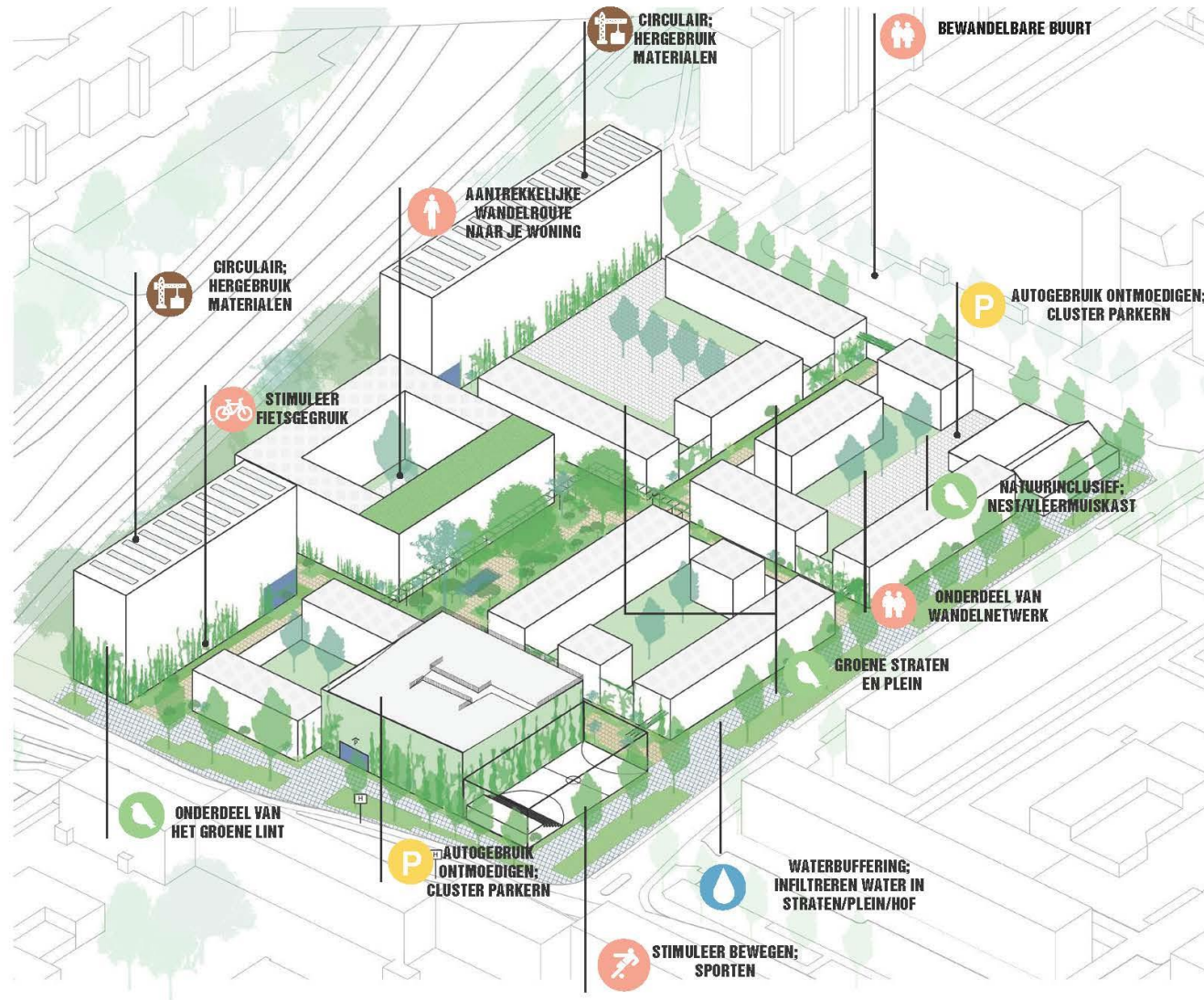



# NATUURINCLUSIEF; DIERENVERBLIJVEN





# VOOR ELKE WONING 1 DIERENVERBLIJF

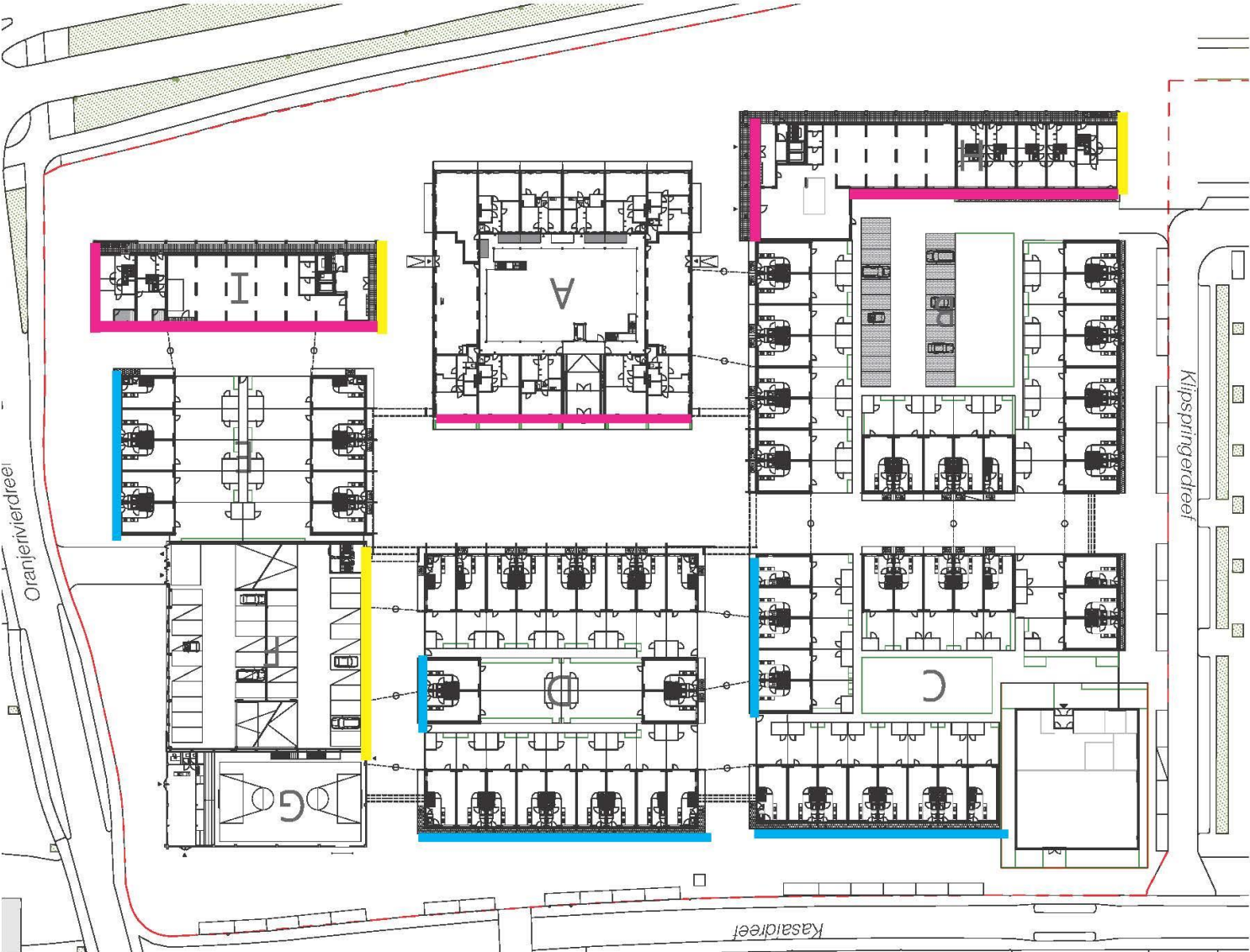

- Totaal 300 verblijven
- 106 huismussen
- 94 gierzwaluwen
- 100 vleermuizen





# BEZONNING

**BESTAAND**  
**21/03 - 14:30**

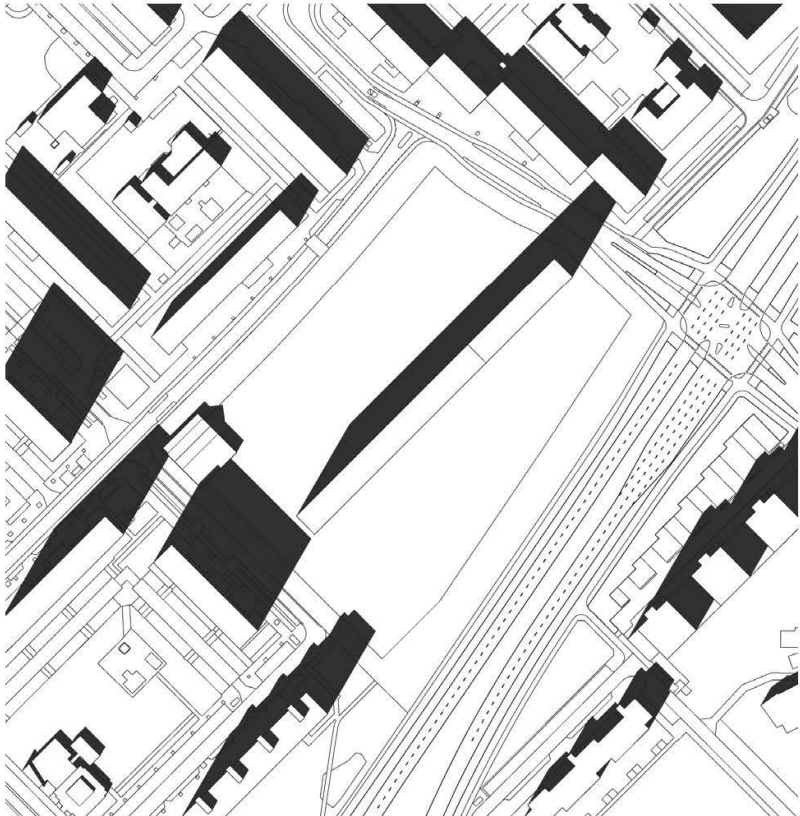

**NIEUW**  
**21/03 - 14:30**





# HERGEBRUIK BETONTEGELS

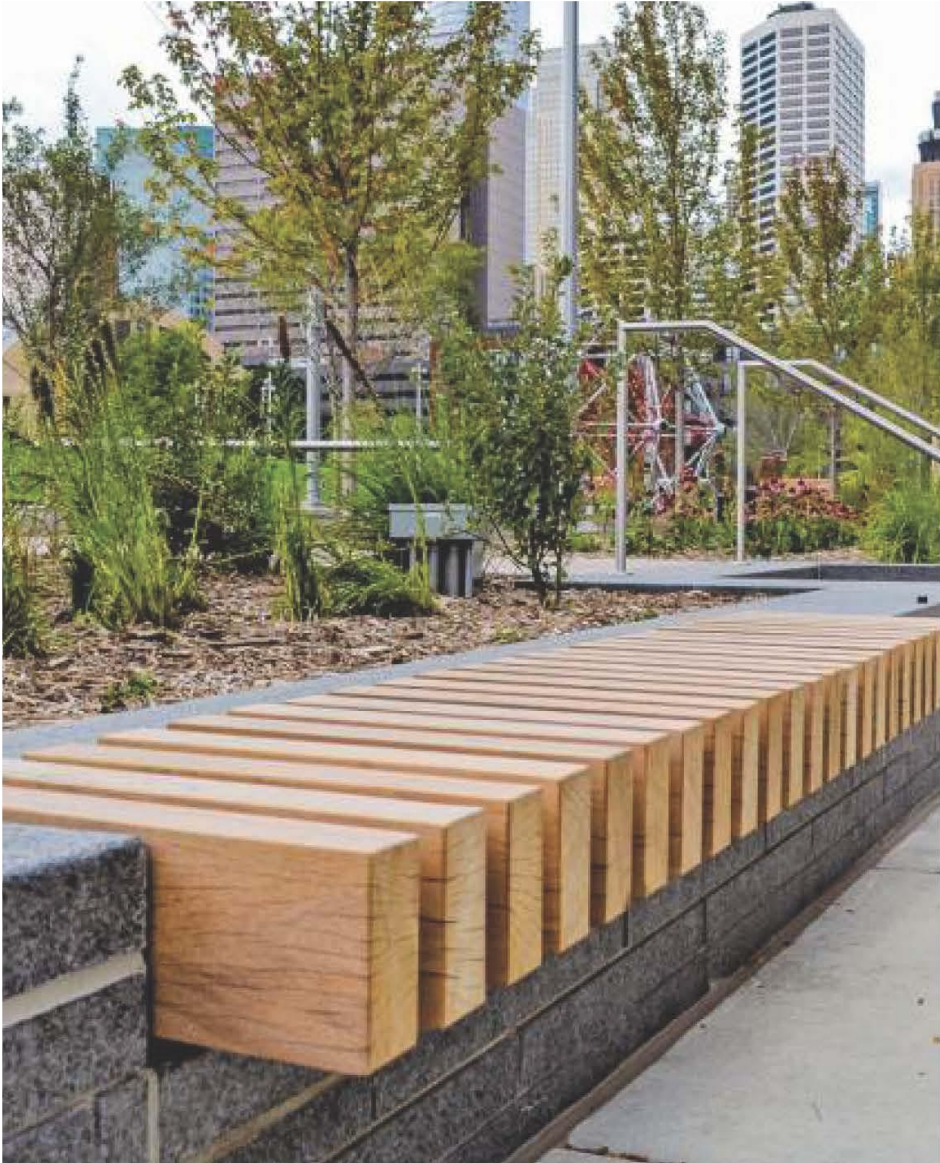
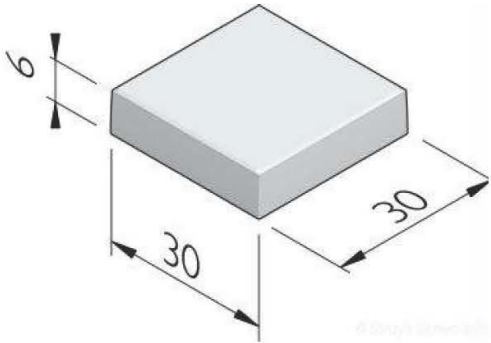



# HERGEBRUIK BETONTEGELS EN KLINKERS



Centrale ontmoetingsplek





# BESTAANDE BO-EX FLAT





# BESTAAND NAAR NIEUW





# ENTREEHAL MET HERGEBRUIKTE PANELEN





# GALLERIJ MET HERGEBRUIKTE HEKKEN









**Vragen?**



# 4. Toelichting op werkzaamheden komende maand

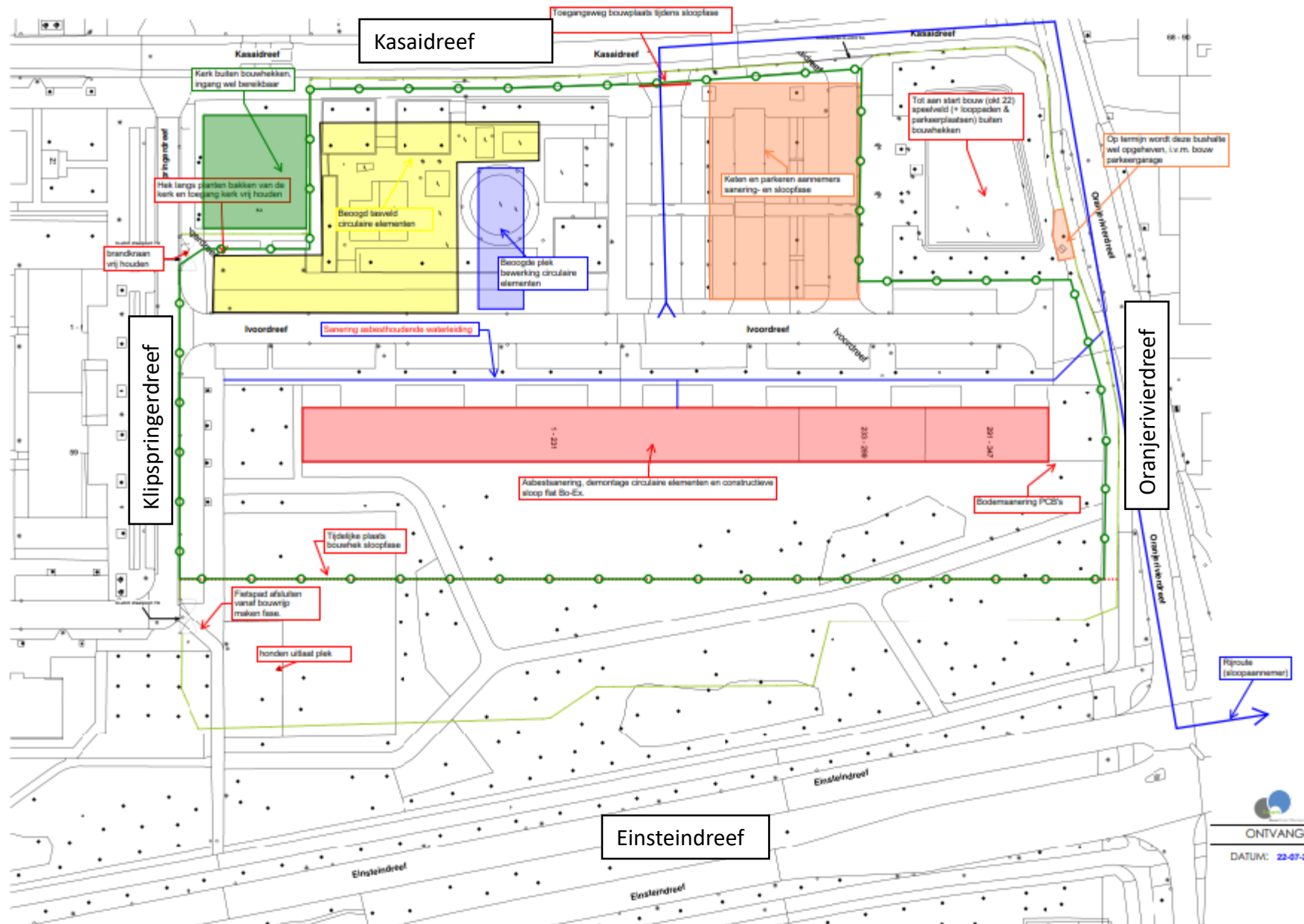



**Vragen?**



**Reageren op bouwenvelop:**

**Vóór 24 september**

**Mail sturen naar [ivoordreef@utrecht.nl](mailto:ivoordreef@utrecht.nl)**

**Wijkbureau ligt een exemplaar of**

**<https://www.utrecht.nl/wonen-en-leven/bouwprojecten-en-stedelijke-ontwikkeling/bouwprojecten/ivoordreef-nieuwbouw/>**



**Verslag wordt vóór 10  
september geplaatst op**

**[www.ivoordreef.nl](http://www.ivoordreef.nl)**

**Het verslag wordt tevens  
gemaïld aan de aanwezigen**



**Vragen?**



**Dank jullie wel!**